СОДЕРЖАНИЕ

1. Введение	2
2. Назначение	2
3. Технические характеристики прибора	2
4. Комплектность	2
5. Маркировка	3
6. Устройство и принцип действия	3
7. Использование по назначению	5
8. Техническое обслуживание	5
9. Правила хранения и транспортировки	5
10. Гарантийные обязательства	5
11. Свидетельство о приемке	6

1. Введение

Настоящий паспорт, совмещенный с руководством по эксплуатации, предназначен для ознакомления с устройством, принципом действия, правилами эксплуатации твердомера покрытий NOVOTEST ТПК-1, в дальнейшем твердомера.

2. Назначение

Твердомер предназначен для определения твердости покрытий по карандашу и устойчивости покрытий к повреждению царапаньем в соответствии с ГОСТ Р 54586-2011 (ИСО 12184:1998).

3. Технические характеристики.

Индентор - один из карандашей из набора КОН-I-NOR, заточенный специальным образом.

Твердость инденторов	5В...5Н
Угол установки индентора.....	45 ± 1°
Усилие прижима индентора.....	750 ± 10 г.
Габаритные размеры, мм	50x53x115
Вес, кг.....	1,8

4. Комплектность

Твердомер ТПК-1.....	1 шт.
Подставка.....	1 шт.
Набор карандашей КОН-I-NOR, 12шт.....	1 шт.
Паспорт.....	1 шт.
Упаковка.....	1 шт.

5. Маркировка

На твердомер наносится условное обозначение прибора с товарным знаком предприятия-изготовителя, заводской номер и год выпуска.

6. Устройство и принцип действия

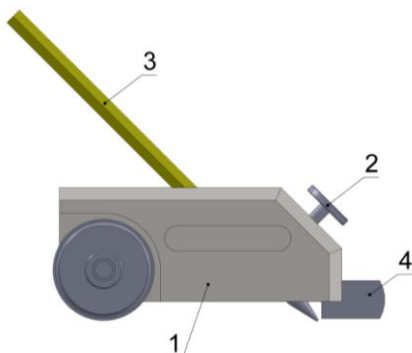

Твердомер состоит из тележки(1), фиксатора (2), индентора-карандаша (3), подставки (4).

Принцип действия прибора основан на воздействии на покрытие карандашами с известной твердостью и определения твердости покрытия, как максимальной твердости карандаша, который это покрытие не повредил.

7. Использование по назначению

7.1 Проведение испытаний.

7.1.1 Заточить карандаш, снимая только дерево и оставляя грифель цилиндрическим на расстоянии 5-6мм.

7.1.2 Кончик грифеля должен иметь гладкое круглое поперечное сечение без крошек и зазубрин по кромке. Для этого, удерживая карандаш под углом 90° (перпендикулярно) к абразивной

бумаге (зернистость №400), его перемещают по ней взад-вперед до получения требуемого качества сечения. Эту операцию повторяют перед каждым использованием карандаша.

7.1.3 В соответствии с ГОСТ Р 54586-2011 для испытания готовятся пластинки для испытаний по ГОСТ 9980.2 и ГОСТ 8832.

7.1.4 Проводится два параллельных испытания.

7.1.5 Установить на ровную поверхность тележку, подложить под нее подставку, вставить карандаш до упора и закрепить фиксатором.

7.1.6 Установить твердомер на покрытие и прочертить карандашом на покрытии линию не менее 7мм со скоростью от 0,5 мм/с до 1 мм/с. При проведении испытаний по ГОСТ Р 54586-2011 испытываемую пластинку двигают по направлению от оператора.

7.1.7 Через 30 с мягкой ватой удаляют след карандаша (можно использовать инертный к покрытию растворитель) и проводят оценку результатов испытания визуально или с применением лупы 6 - 10^x. Если визуально покрытие не нарушено либо нарушение составляет менее 3 мм, проводят испытание с карандашом большей твердости на новых участках пластинки до получения эффекта.

7.1.8 После обнаружения повреждения повторяют испытание, снижая твердость, пока не перестанет оставаться след повреждения.

7.2 Обработка результатов испытаний.

7.2.1 За твердость покрытия принимается твердость самого твердого карандаша не оставившего повреждений на поверхности покрытия.

7.2.2 Результаты принимаются если они соответствуют в двух параллельных испытаниях. Допускается разница не более чем на 1 единицу твердости по карандашу.

7.2.3 Помимо твердости покрытия оценивается и вид повреждения, оставленные карандашом: пластичная деформация, когезионное разрушение или их сочетание.

8. Техническое обслуживание

В процессе эксплуатации необходимо следить за тем, чтобы колеса тележки не подвергались ударам, приводящим к образованию забоев и трещин.

9 Правила хранения и транспортировки

9.1. Прибор должен храниться при температуре окружающего воздуха от плюс 5 до плюс 40°C и относительной влажности до 80% при температуре 25°C.

9.2. Транспортирование прибора в упаковке может производиться любым видом транспорта в соответствии с требованиями и правилами перевозки, действующими на данных видах транспорта.

9.3. При транспортировании, погрузке и хранении на складе прибор должен оберегаться от ударов, толчков и воздействия влаги.

10. Гарантийные обязательства

10.1. Изготовитель гарантирует соответствие прибора требованиям технических условий при соблюдении потребителем условий транспортирования, хранения, и эксплуатации.

10.2. Гарантийный срок эксплуатации - 12 месяца со дня отправки потребителю.

11. Свидетельство о приемке

Твердомер покрытий NOVOTEST ТПК-1 № _____
изготовлен и принят в соответствии с обязательными требованиями государственных стандартов, действующей технической документацией и признан годным для эксплуатации.

Представитель ОТК _____ (_____)
подпись расшифровка

« _____ » _____ 20 _____

Дата продажи

« _____ » _____ 20 _____

_____ (_____)
подпись расшифровка

Изготовитель:

ООО НТЦ «Промтехнологии»

РФ, 198162, г. Санкт-Петербург, ул. Краснопутиловская д. 69, Лит. А
тел/факс +7 (812) 962 14 81, +7 (812) 627 68 78

www.novotest-russia.ru

mail: sales@novotest-russia.ru

Примечания:

Производитель оставляет за собой право вносить без предварительного

уведомления в конструкцию прибора изменения, не ухудшающие его эксплуатационные качества и метрологические характеристики.